

NOTICE

D'UTILISATION ET D'INSTALLATION

RÉCEPTEUR RADIO 1 CANAL ON/OFF

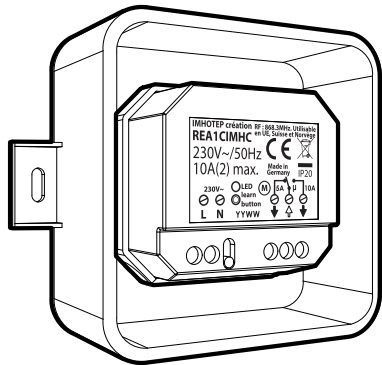

SOMMAIRE

Présentation	1
Synoptique	1
Nomenclature des accessoires	1
Fonctionnement	1
Appairage avec un thermostat	1
Test manuel de la sortie du récepteur	2
Montage et raccordement	2
En cas de coupure de courant	3
Que faire en cas de problèmes	3
Caractéristiques techniques	4
Codes produits	4

PRÉSENTATION

Nous vous remercions pour la confiance que vous nous avez accordée et nous vous félicitons d'avoir choisi l'un de nos produits.

Ce récepteur radio 1 canal est conçu pour fonctionner avec les thermostats d'ambiance et les thermostats d'ambiance programmables de notre gamme.

La communication entre le thermostat et le récepteur se fait sans fil, par transmission radio.

Le récepteur possède une sortie relais à contact inverseur libre de potentiel.

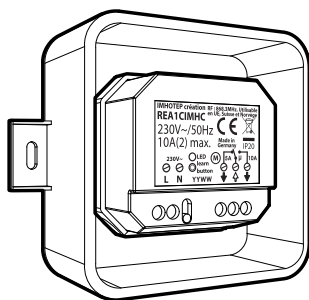

SYNOPTIQUE

Voyant : Visualisation de l'état de l'association avec un thermostat

Bouton : Mise en mode d'appairage pour association avec un thermostat

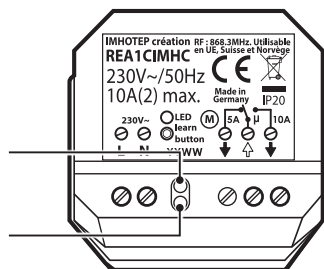

NOMENCLATURE DES ACCESSOIRES

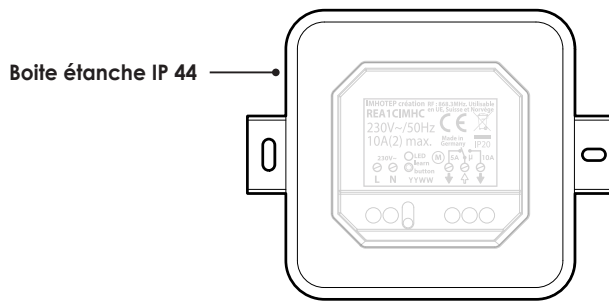

Boîte étanche IP 44

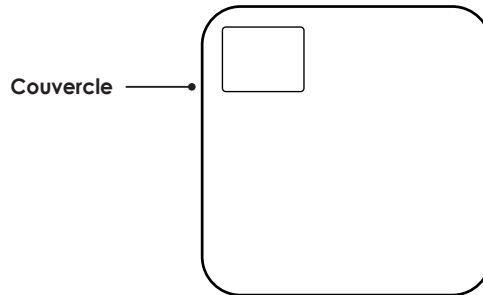

Couvercle



x2
Cheville



x2
Vis de fixation du socle

FONCTIONNEMENT

APPAIRAGE AVEC UN THERMOSTAT

Pour configurer votre installation il est nécessaire d'associer le récepteur avec un thermostat d'ambiance. Il convient donc d'apprendre au récepteur le code du thermostat émetteur qui lui enverra les ordres de mise en marche/veille.

Cette opération est réservée à un installateur professionnel qualifié.

• Association du récepteur à un thermostat d'ambiance

A- Apprentissage

- 1- Sur le récepteur, effectuez un appui long d'environ 5 secondes sur le bouton **Mémo** jusqu'au clignotement du voyant. Si vous vous êtes trompé, refaites un appui long d'environ 5 secondes sur le bouton pour interrompre la procédure.

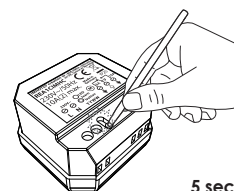

5 sec.

- 2- Sur l'émetteur, réglez la consigne de température au maximum puis transmettre un signal radio de configuration (pour effectuer ces manipulations, veuillez vous reporter à la notice de l'appareil concerné).

- 3- A réception de ce message, le voyant rouge du récepteur s'éteint (avant de se rallumer si le chauffage est mis en route). L'association du thermostat avec le récepteur est maintenant réalisée.

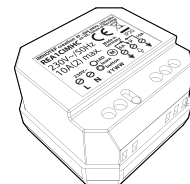

Effacement du code mémorisé : Appuyez au minimum 10 secondes sur **Mémo** sans relâcher. L'enchaînement automatique des modes est alors décrit ci-dessous :

- **Au bout de 4 secondes**, la LED commence à clignoter, démarrage du mode apprentissage.
- **Au bout de 8 secondes**, la LED clignote plus rapidement, démarrage du mode effacement.
- **Au bout de 10 secondes**, la LED s'éteint et le contact revient à l'état au repos, le récepteur ne reconnaît plus l'émetteur.

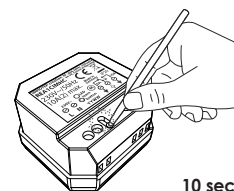

10 sec.

B- Vérification de l'association entre le récepteur et le thermostat

Important : Avant de procéder à la vérification, bien s'assurer que le thermostat d'ambiance digital, se trouve à son emplacement final.

a) : Si c'est un thermostat analogique ou un thermostat programmable

- 1- Si le voyant du récepteur s'est rallumé une fois l'apprentissage terminé, le chauffage est déjà en route, passez à l'étape 4.
- 2- Sur l'émetteur, réglez la consigne de température au maximum, puis transmettre un signal radio de configuration (pour effectuer ces manipulations, veuillez vous reporter à la notice de l'appareil concerné).
- 3- A réception de ce message, le voyant rouge du récepteur s'allume.

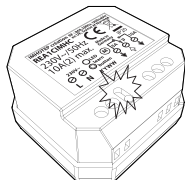

- 4- Sur le thermostat, réglez la consigne au minimum puis transmettre un signal radio de configuration (pour effectuer ces manipulations, veuillez vous reporter à la notice de l'appareil concerné). Le voyant du récepteur s'éteint.

Votre thermostat est bien associé au récepteur. Dans le cas contraire, recommencez le codage. Remontez le bouton de réglage.

b) : Si c'est un thermostat d'ambiance digital

- 1- Sur le thermostat d'ambiance digital, entrez dans le mode "Test" et forcez la marche ("On").
Pour effectuer cette manipulation, veuillez vous reporter à la notice de l'appareil concerné.

On peut entendre le contact du récepteur basculer.

Sur le récepteur, le voyant **Mémo** s'allume.

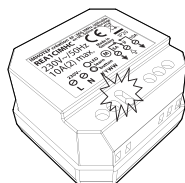

- 2- Sur le thermostat digital, faire basculer sur "Off" (pour effectuer cette manipulation, veuillez vous reporter à la notice de l'appareil concerné).
On peut entendre le contact basculer.
Sur le récepteur, le voyant **Mémo** s'éteint.

- 3- Sur le thermostat, sortez du mode "Test" (pour effectuer cette manipulation, veuillez vous reporter à la notice de l'appareil concerné).

Votre thermostat d'ambiance digital est bien associé au récepteur. Dans le cas contraire, recommencez le codage.

TEST MANUEL DE LA SORTIE DU RÉCEPTEUR

Vous pouvez temporairement tester la fonction marche-arrêt en sortie du récepteur à l'aide du bouton en face avant.

Par appui bref, vous pouvez successivement faire passer l'état du contact de sortie à **ON** (voyant rouge allumé) ou à **OFF** (voyant rouge éteint) cette consigne temporaire s'annulera automatiquement au prochain ordre reçu par le récepteur.

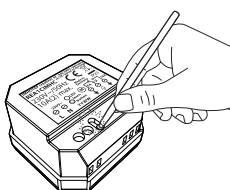

MONTAGE ET RACCORDEMENT

• Montage mural ou encastré

2 possibilités d'installation :

- **Montage mural dans la boîte étanche IP44** (fournie), sur le côté ou sous l'appareil de chauffage qu'il doit commander. Veillez à garantir le maintien des câbles de raccordement en respectant la norme d'installation en vigueur.



- **Montage dans une boîte encastrée IP20** (non fournie) à proximité de l'appareil qu'il doit commander et à l'abri des projections d'eau.

• Raccordez votre récepteur

! Avant toute opération de raccordement, mettez le récepteur hors tension en agissant sur le disjoncteur ou le fusible de protection du circuit d'alimentation.

Le raccordement doit être effectué par un installateur professionnel qualifié.

Protégez le circuit d'alimentation par un organe de sécurité (fusible ou disjoncteur) en respectant la norme d'installation en vigueur.

Capacité des bornes : 0,75 mm² à 2,5 mm². Utilisez de préférence des conducteurs de section 1,5 mm².

Dénudage du câble :

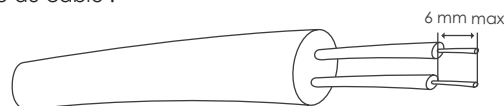

Procédez aux raccordements dans l'ordre suivant :

Alimentation 230 V~	Borne
Phase	⊖ L
Neutre	⊖ N
Sorties	
Contact à ouverture	⊖ 5A ↓
Commun	⊖ μ ↑
Contact à fermeture	⊖ 10A ↓

- 1- **Système de chauffage ou de climatisation :** avec commande par contact libre de potentiel.

Si votre chaudière ou climatiseur possède une entrée thermostat sur 2 bornes, retirez le shunt qui les relie, puis raccordez les 2 fils venant de votre récepteur comme suit :

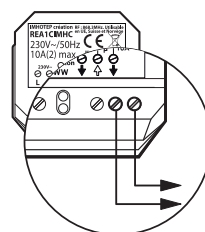

OU

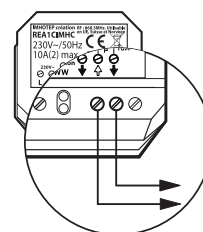

Vers les bornes d'entrée thermostat de l'appareil de chauffage (chaudière, aérotherme...)

Vers les bornes d'entrée thermostat de l'appareil de climatisation

2- Système de chauffage ou de climatisation : avec commande par coupure de phase

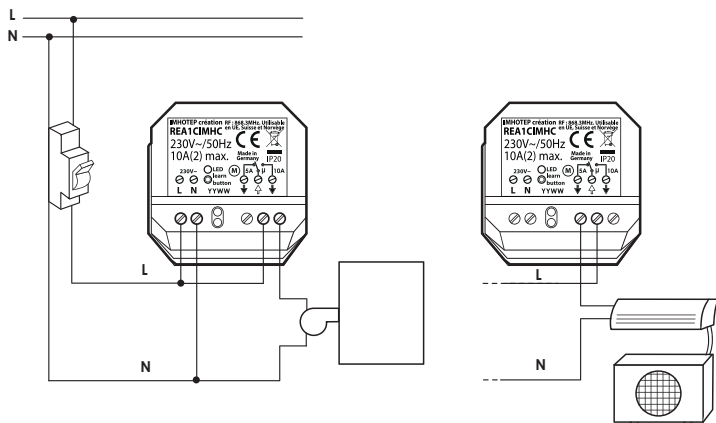

3 - Système de gestion du chaud et du froid (pompe à chaleur réversible) avec commande par un même contact libre de potentiel

Applications : Pompe à chaleur réversible

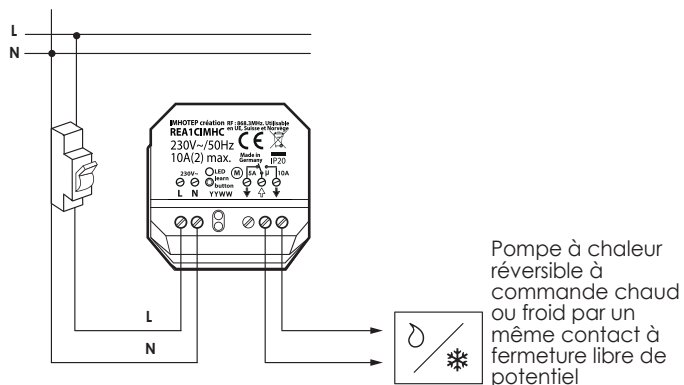

Application : Appareil de chauffage électrique

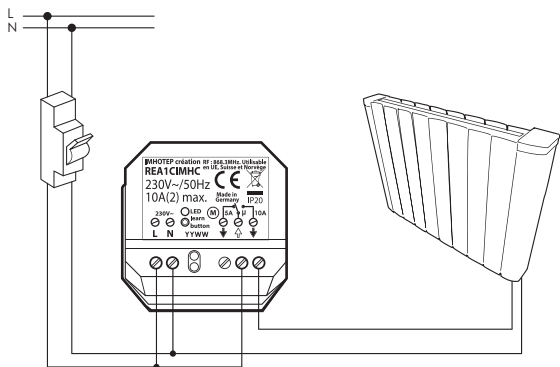

EN CAS DE COUPURE DE COURANT

Au retour du secteur, le contact se met dans l'état dans lequel il était avant la coupure de courant.

QUE FAIRE EN CAS DE PROBLÈMES

Le récepteur ne fonctionne pas :

- Le récepteur n'est pas alimenté : vérifiez le fusible ou le disjoncteur du circuit d'alimentation.
- Vérifiez les piles du thermostat associé.
- Un émetteur parasite peut perturber la liaison entre le thermostat et le récepteur.

Perte de liaison radio entre le récepteur et l'émetteur :

- Après plus de trois heures, la LED rouge commence à clignoter en permanence et le cycle suivant démarre : le contact bascule à l'état ON (fermé entre les bornes 2 et 3) pendant 1 minute puis bascule à l'état OFF, (fermé entre les bornes 1 et 2) pendant 9 minutes.

La transmission radio ne fonctionne pas correctement :

1-Le relais ne reçoit plus les ordres du thermostat.

- Effectuer une réinitialisation du relais comme indiqué page 1.
- Refaites l'appairage entre le thermostat et le relais comme indiqué page 1.

2-Echec de l'appairage entre le thermostat et le relais.

- Effectuer une réinitialisation du relais comme indiqué page 1.
- Refaites l'appairage entre le thermostat et le relais comme indiqué page 1.

3-Le relais ou le thermostat est perturbé par une émission d'ondes (radio amateur, écran de télévision etc) :

- Déplacez l'émetteur pour sortir de la zone.
- Essayez de déplacer le relais ou la source d'émission des ondes perturbantes.

Si le problème persiste, contactez votre service client.

CARACTÉRISTIQUES TECHNIQUES

Alimentation secteur : 230V AC +10/-15%, 50 Hz.
Sortie relais à contact inverseur, libre de potentiel : 5A entre les bornes 1 et 2 ; 10 A entre les bornes 2 et 3 (sur charge résistive) 230V.

Encombrement :

- Boîtier : 51 x 48 x 28 mm.

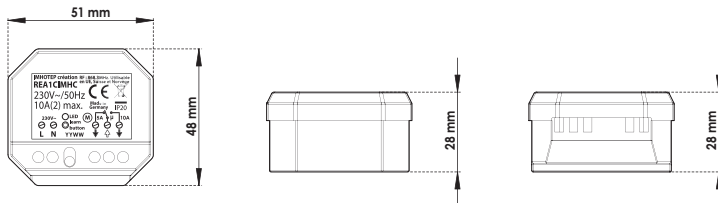

Normes :

- Sécurité : EN 60669 -1 ; EN 60669-2-1.
- EMC : EN 61000-6-1; EN 61000-6-3.

Environnement :

- Fonctionnement : 0°C à +50°C.
- Stockage : -20°C à +60°C.
- Humidité : 80% à 25°C (sans condensation).
- Classe II.
- IP44 après installation dans la boîte livrée (EN 60529).

Récepteur radio, fréquence 868.3 Mhz.
Utilisable partout en Europe.

Constructeur : IMHOTEP création FRANCE (contact@imhotepcreation.com)



Le symbole,  apposé sur le produit, indique l'obligation de le retourner, en fin de vie, à un point de collecte spécialisé, conformément à la directive DEEE 2012/19/UE, ce n'est pas un déchet ménager ordinaire. En cas de remplacement, vous pouvez également le retourner à votre distributeur. Gérer ainsi la fin de vie, nous permet de préserver notre environnement, de limiter l'utilisation des ressources naturelles.

Déclaration de conformité : Nous déclarons sous notre seule responsabilité que les produits présentés dans cette notice satisfont à toutes les exigences essentielles des directives Basse Tension 2006/95/CE et CEM 2004/108/CE, RoHS 2011/65/UE et sont fabriqués suivant des processus certifiés ISO 9001 V2008.



CODES PRODUITS

Les produits présentés dans cette notice correspondent aux solutions classiques et disponibles.

Codes	Références
REA1CIMHC	Récepteur radio 1 canal On/Off

Nous disposons également d'une gamme plus large conçue à partir des produits développés.
Personnalisation de produit (design, fonctionnalités) possible sur demande.
Merci de nous consulter pour toute demande de projet.



SCDI
Route d'Ursy 7
CH-1678 Siviriez

Tél. +41 (0)26 656 90 30
Fax +41 (0)26 656 90 39
E-mail: info@scdi.ch

www.scdi.ch